

MANTHEY - RACING



Türschaum Fahrerseite

718 Cayman GT4 Clubsport MR (Typ 982)

MTH531750

Version _V1_2019/01

Kontakt

Manthey-Racing GmbH

Technischer Support

Rudolf-Diesel-Str. 11-13

53520 Meuspath

Deutschland

Telefon: +49 (0) 2691 9338 807

E-Mail: techsupport@manthey-racing.de

Hinweis

Durch die ständige Optimierung unserer Produkte gibt es regelmäßige Aktualisierungen des vorliegenden Dokuments. Bitte beachten Sie, dass nur die aktuelle Version des Dokuments gültig ist. Im Downloadbereich stehen Ihnen die aktuellen Dokumente zum Download zur Verfügung.

Downloadbereich

Unter folgendem Link stehen die Einbau- und Bedienungsanleitungen sowie die technischen Handbücher zum Download bereit.

<http://www.manthey-racing.de/downloads.htm>

1. Warn- und Sicherheitshinweise

Die Klassifikation der Warn- bzw. Sicherheitshinweise erfolgt durch das jeweilige Signalwort (Gefahr, Warnung, Vorsicht) neben dem Warnsymbol.



Warnung vor Tod oder schwersten Körperverletzungen, die bei Nichtbeachtung sicher eintreten.



Warnung vor Tod oder schwersten Körperverletzungen, die bei Nichtbeachtung eintreten können.



Warnung vor leichten Körperverletzungen bei Nichtbeachtung.



Warnung vor Sachschäden bei Nichtbeachtung.



Vorgabe Anzugsdrehmoment in Nm

Allgemeine Sicherheitshinweise

GEFAHR

Verletzungsgefahr und Unfallgefahr bei und nach Arbeiten am Fahrzeug

- Reparaturen sind nur dann durchzuführen, wenn auch Zugang zu den Reparaturleitfäden im PIWIS Information System besteht
- Sicherheitshinweise beachten
- Reparaturleitfäden des Serien Fahrzeugs im PIWIS Information System beachten.

GEFAHR

Herabstürzendes Fahrzeug

Quetschen oder Erdrücken

Beschädigungen am Fahrzeug

- Keine starren Gegenstände unter das angehobene Fahrzeug stellen.
- Hebebühne gegen Absenken sichern.
- Starre Gegenstände vor Absenken entfernen.
- Fahrzeug nur an den dafür vorgesehenen Aufnahmepunkten anheben.
- Es sind vorrangig die äußeren Aufnahmepunkte zu verwenden.

WARNUNG

Unsachgemäßer Umgang mit sicherheitsrelevanter Verschraubung

Verletzungen

Drehmomentabfall

- Nach jedem Ausbau neue Befestigungsschrauben bzw. Muttern verwenden
- Vorgeschriebene Anzugsdrehmomente einhalten.
- Verwendete Teile einer Sichtprüfung unterziehen

HINWEIS

Beachten Sie stets die derzeit gültigen „Technischen Informationen“ (TI) der Porsche AG. Diese können unter **motorsport.porsche.de** eingesehen und heruntergeladen werden.

Sollten Sie keinen Zugang zu diesem Portal besitzen, wenden Sie sich hierfür an **gt4clubsport@porsche.de**.

Verwenden Sie diese Anleitung immer unter Berücksichtigung der aktuell gültigen Technischen Informationen (TI) der Porsche AG.

⚠️ WARNUNG

Arbeiten mit Druckluft

Augenverletzungen

Beschädigung und Verschmutzung von Bauteilen

- Schutzbrille mit seitlichem Sichtschutz tragen.
- Den Austrittsort der Druckluft mit geeigneten Materialien absichern.
- Den Austrittsort der Druckluft auf geeignete Bereiche legen.

⚠️ WARNUNG

Giftige Abgase

Erstickung

- Bei laufendem Motor Abgasabsauganlage hinter den Abgasendrohren des Fahrzeugs positionieren und ein schalten.

⚠️ WARNUNG

Herabstürzende Gegenstände oder Lasten

Quetschen oder Erdrücken

- Bauteile gegen Herabstürzen sichern.

⚠️ WARNUNG

Umherfliegende Fremdkörper beim Schleifen, Bohren und Fräsen

Augenverletzungen

- Schutzbrille tragen.

⚠️ WARNUNG

Nicht hitzebeständige Materialien

Brand

- Kontakt mit heißen Bauteilen oder Zündquellen vermeiden.

⚠️ VORSICHT

Scharfe oder scharfkantige Gegenstände

Riss-, Stich- oder Schnittverletzungen

- Persönliche Schutzausrüstung tragen.

⚠️ VORSICHT

Heiße Bauteile

Verbrennungen

- Heiße Bauteile abkühlen lassen.
- Persönliche Schutzausrüstung tragen.

⚠️ VORSICHT

Schwere Bauteile

Quetschungen

- Persönliche Schutzausrüstung tragen.
- Gegebenenfalls Helfer hinzuziehen.

HINWEIS

Die einzelnen Bauteile sind vor Einbau und nach der Montage an das Fahrzeug auf die Einhaltung der laut aktueller Homologation gültigen Maße und Vorgaben zu überprüfen.

Diese Überprüfung auf Reglements-konformität obliegt dem Wettbewerber!

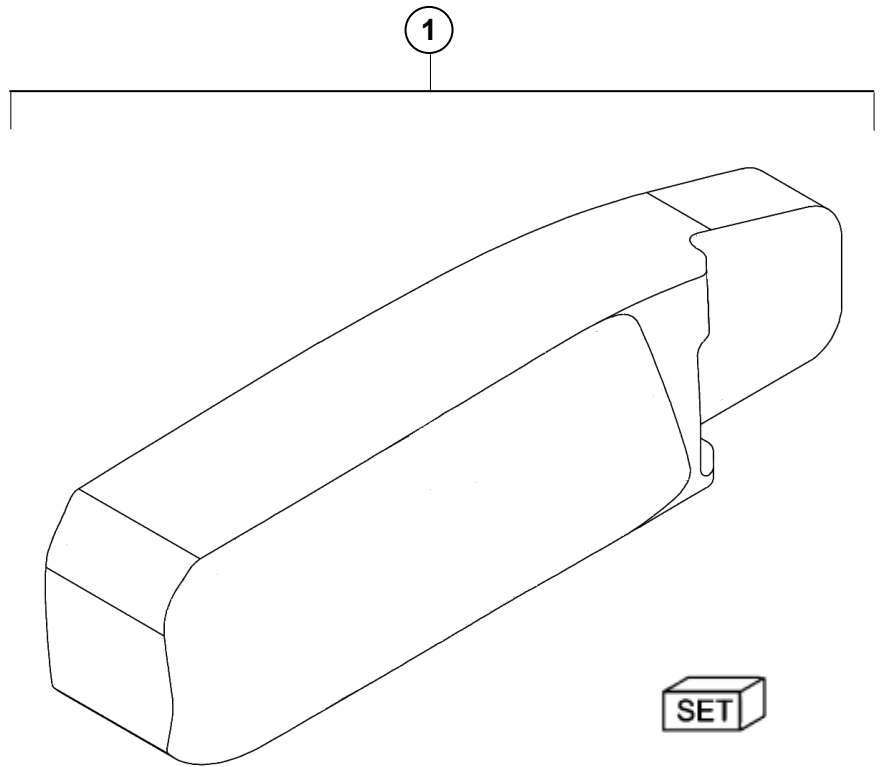

Pos.	Bezeichnung / Description	A.	Teile Nr. / Part no.
1	SICHERHEITSSCHAUM FAHRERTUER INCL. KLEBESET SAFETY FOAM DRIVER DOOR INCL. BONDING KIT	1	MTH531750

Schritt 1:

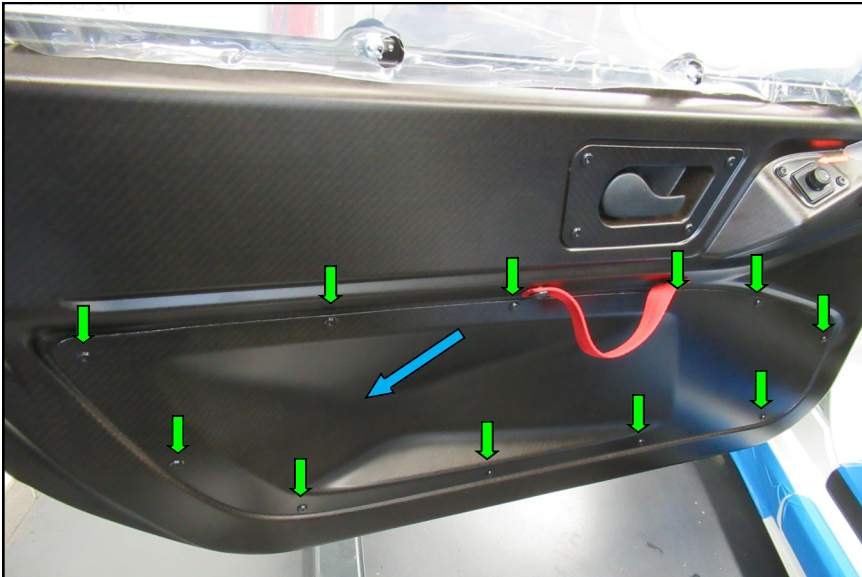

Schritt 2:

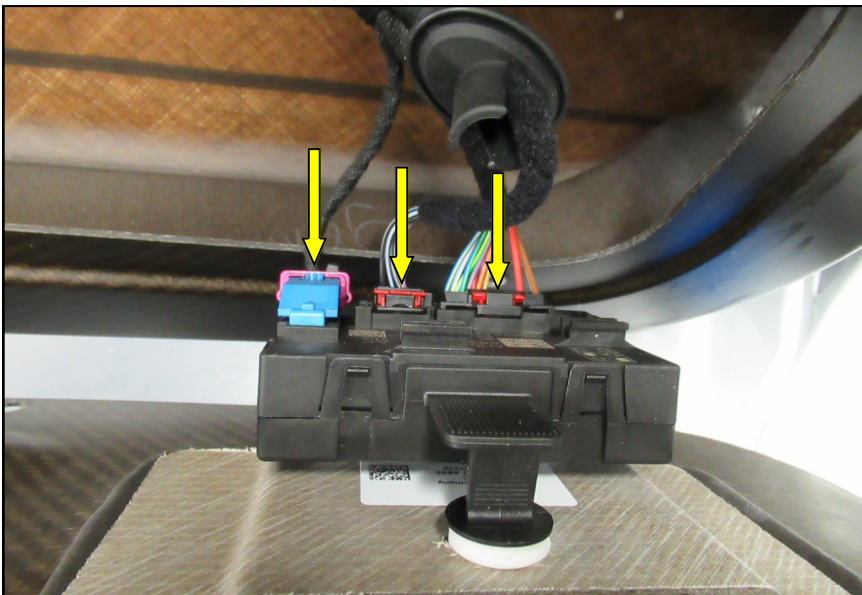

Schritt 3:

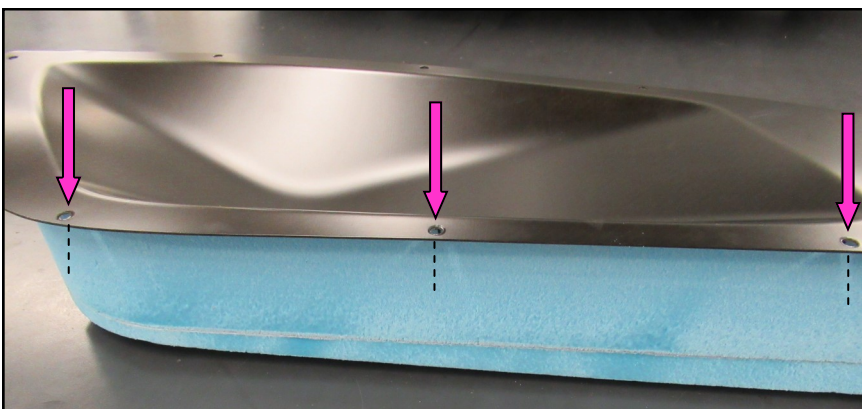

Schritt 1:

- ↓ Demontieren Sie die Türverkleidung der Fahrertür.
- ↓ Entfernen Sie die zehn Linsenkopfschrauben M5x12.

Schritt 2:

- ↓ Heben Sie die Türverkleidung vorsichtig ab. Entriegeln und trennen Sie alle drei Stecker des Türsteuergerätes.

Schritt 3:

- Legen Sie die Türverkleidung passend in die Aussparung im Sicherheitsschaum.
 - ↓ Übertragen Sie die Positionen der unteren Befestigungspunkte der Türverkleidung auf den Schaumblock.
- Diese dienen im weiteren Verlauf als Anhaltspunkte für die exakte Ausrichtung des Schaumblocks in der Fahrertür.

Schritt 4:

Tragen Sie auf der Rückseite des Schaumblocks eine Kleberaube nach nebenstehend dargestelltem Muster auf. Die Kleberaube sollte als Dreiecksraube ausgeführt werden. Hierzu die Kunststoffspitze der entsprechend einschneiden

Die Höhe der Kleberaube sollte ca. 10 mm betragen.



HINWEIS

Die Klebefläche in der Fahrertür muss für eine einwandfreie Verklebung staub- und fettfrei sein!

Reinigen Sie die Klebefläche mit Aceton.

Schritt 5:

Setzen Sie den Schaumblock in die Fahrertür ein und drücken Sie diesen an.

Achten Sie auf die Ausrichtung der in Schritt 3 gesetzten drei Markierungen unten am Schaumblock zu den unteren Gewindeeinsätzen in der Tür. Mitteln Sie den Schaumblock in der Öffnung aus.

Schritt 6:

Setzen Sie die Türverkleidung wieder ein. Stecken Sie die drei Stecker wieder in das Türsteuergerät ein und verriegeln Sie diese.

Befestigen Sie die Türverkleidung mit den zehn Flachkopfschrauben M5x12.



4 Nm

HINWEIS

Aushärtezeit des Klebstoffes von 24 Stunden einhalten.

Schritt 4:

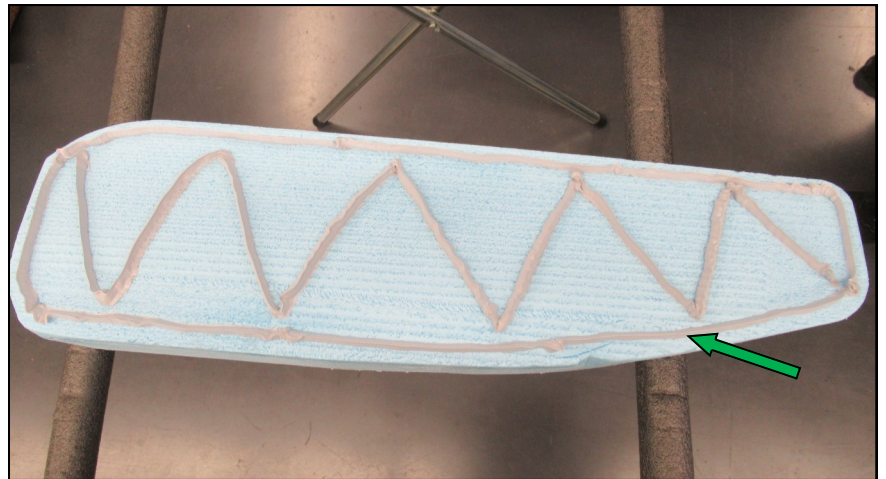

Schritt 5:

